



KELLYNOX

EQUIPAMENTOS PARA COZINHAS INDUSTRIAIS



F N K E

MODELOS

F N K G



F O R N O A G Á S O U E L É T R I C O 1 2 E 3 C Â M A R A S

ESPECIFICAÇÃO

- Construção robusta, estrutura e revestimento em aço inox AISI 304, liga 18.8.
- Câmaras independentes e sobrepostas em aço inox isoladas termicamente com lã de vidro.
- Grades internas em aço inox com regulagem de altura, porta dupla e balanceada.
- Aquecimento à gás através de queimadores tubulares de aço carbono multi-perfurados com chama dupla estabilizada, comandados por registro "APIS" com botão de baquelite painel de comando lateral.
- Aquecimento elétrico através de resistências blindadas localizadas no teto e no lastro, comandadas por termostatos eletromecânicos com graduação de 50 a 300°C e lâmpada piloto, independentes para o lastro e o teto da câmara, painel de comando lateral.
- Pés tubulares com acabamento polido Ø 2" providos de sapatas niveladoras em polipropileno com rosqueamento embutido.
- Acabamento aço inox escovado.

OPCIONAIS

- Elétrico 380 ou 440 volts Naval.

INSTALAÇÃO

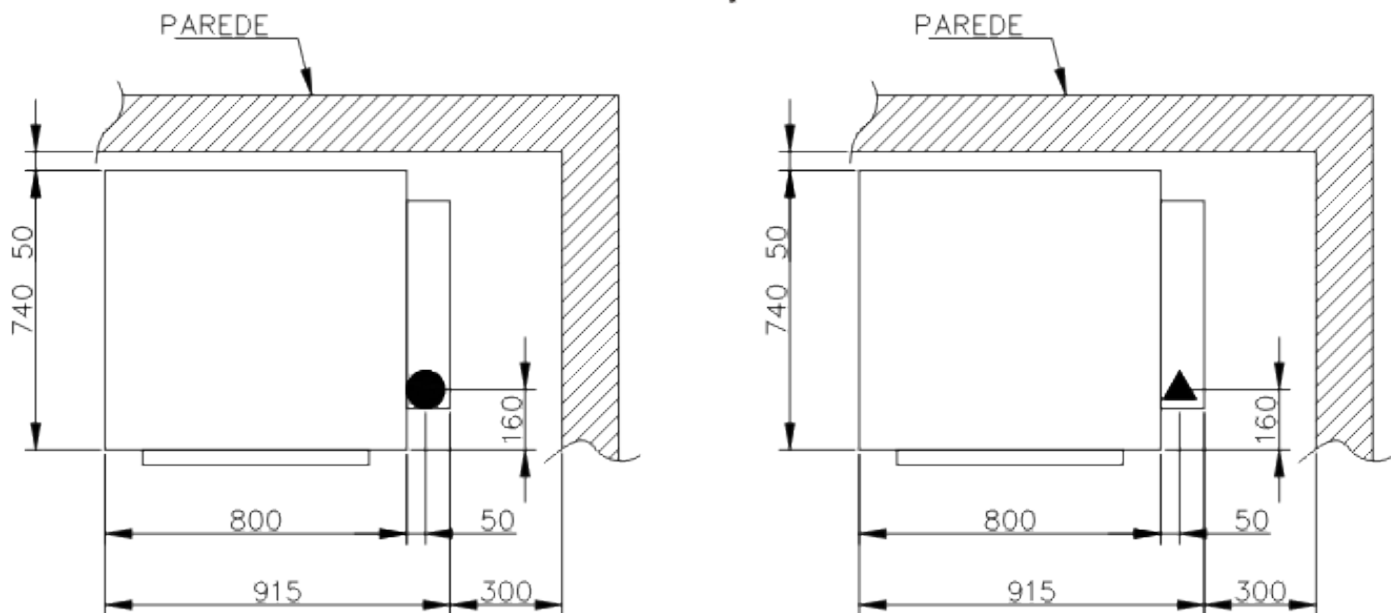

* Medida interna da câmara:
560 Comp., 650 Prof., 340 Alt. (mm).

● GÁS GLP Ø 3/4" BSP baixa pressão 280mmC / GÁS rua Ø 1" BSP baixa pressão - 80mmCA - h=150mm do piso

▲ FORÇA 220V - trif - h=600mm

OBS. COTAS EM MILÍMETROS

CARACTERÍSTICAS TÉCNICAS											
Modelo	Quantidade de Câmaras	Potência (Kw)	Consumo					Dimensões do equipamento (mm)			Peso bruto (Kg)
			GLP-Kg/h	Rua-m ³ /h	kW/h	Tensão	Amp.	C	L	A	
FNKG-1C	1	-	0,6	1,7	-	-	-	915	740	1180	84
FNKG-2C	2	-	1,2	3,4	-	-	-	915	740	1400	145
FNKG-3C	3	-	1,8	5,1	-	-	-	915	740	1670	200
FNKE-1C	1	4,0	-	-	4,0	220-Trif	12	915	740	1180	84
FNKE-2C	2	8,0	-	-	8,0	220-Trif	22	915	740	1400	145
FNKE-3C	3	12,0	-	-	12,0	220-Trif	32	915	740	1670	200



CNPJ 01.064.786/0001-73 Insc. Est. 85.822.551
 Rua Itaúna, 440 - Vila Itamarati - Duque de Caxias - RJ - CEP 25070-210
 E-mail: kellynox@oi.com.br Home page: www.kellynox.com.br
kellynox@hotmail.com
 Tel: (21) 2771-4554 / 9994-0474